

ELETTROPOMPE CENTRIFUGHE A GIRANTE APERTA

in AISI 304



Elettropompe centrifughe a girante aperta in acciaio inossidabile AISI 304.

APPLICAZIONI

- Lavaggio di verdure, carne, pesci, molluschi
- Impianti industriali di lavaggio a fine ciclo
- Lavaggio e finitura superficiale pezzi metallici, scatolette, lavaggi di bottiglie, vasi, contenitori in vetro, casse, cestelli
- Lavastoviglie, lavabicchieri, lavatazze per comunità
- Cabine di verniciatura
- Movimentazione, evacuazione, travaso di liquidi non puliti

PECULIARITÀ TECNICHE

- Costruzione robusta
- Dimensioni compatte
- Silenziose

DATI TECNICI POMPA

- Pressione massima di esercizio: 8 bar
- Temperatura del liquido:
 - 5°C ÷ +90°C
 - 5°C ÷ +110° per le versioni H-HS-HW-HSW
- Massimo passaggio solidi: 19 mm
- Attacco aspirazione G2½ per DWO 300-400, G2 per il resto della gamma
- Attacco mandata G2

DATI TECNICI MOTORE

- Motori ad alta efficienza energetica IE2 per potenze da 0,75kW a 5,5kW
IE3 per potenze da 0,75kW
- Motore asincrono 2 poli autoventilato
- Classe di isolamento F
- Grado di protezione IP55
- Tensione monofase 230V ±10% 50Hz, tensione trifase 230/400V ±10% 50Hz
- Condensatore permanentemente inserito e protezione termoamperometrica a riarmo automatico incorporata per il motore monofase
- Protezione a cura dell'utente per la versione trifase

MATERIALI

- Corpo pompa, disco porta tenuta, girante e albero (parte in contatto con il liquido) in AISI 304
- Supporto e cassa motore in alluminio
- Tenuta meccanica in:
 - Ceramica/Carbone/NBR (standard)
 - versioni speciali: vedi pag. 27

CURVE DI PRESTAZIONE (secondo ISO 9906 Allegato A)

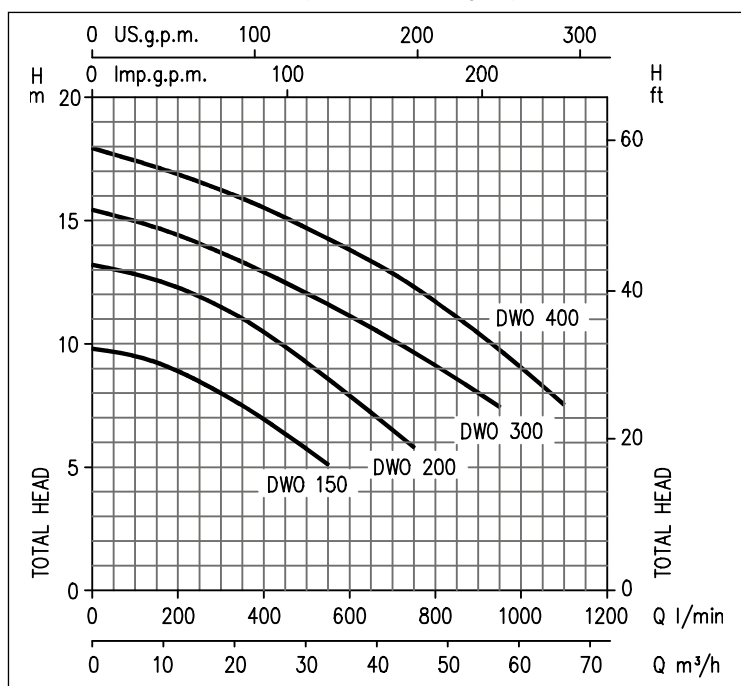

SIGLA IDENTIFICATIVA

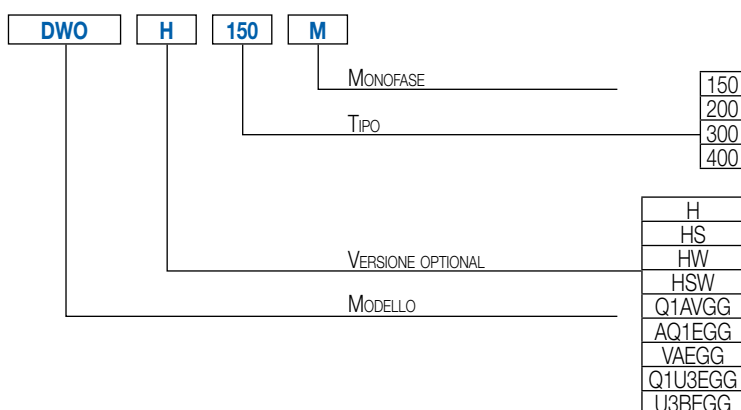

ELETTROPOMPE CENTRIFUGHE A GIRANTE APERTA

in AISI 304

TABELLA PRESTAZIONI

Modello		P.		Q=Portata								
Monofase 230V	Trifase 230/400V	[HP]	[kW]	l/min	100	200	300	400	550	750	950	1100
				m ³ /h	6	12	18	24	33	42	57	66
				H=Prevalenza [m]								
DWO 150 M	DWO 150	1,5	1,1	9,5	8,9	7,9	6,9	5,1	-	-	-	-
DWO 200 M	DWO 200	2	1,5	12,7	12,3	11,5	10,5	8,6	5,8	-	-	-
-	DWO 300	3	2,2	15,0	14,5	13,8	12,9	11,7	9,7	7,5	-	-
-	DWO 400	4	3	17,5	16,9	16,3	15,6	14,3	12,4	9,8	7,6	-

DIMENSIONI



TABELLA DIMENSIONI

Modello	Dimensioni [mm]										Peso [kg]							
	[1]	B	[1]*	[1]	C	[1]*	[1]	H3	[1]*	R	P	[1]	V	[1]*	DNA	[1]	[2]	[1]
DWO 150	365	390	197	197	239	239	74	62,5	PG11	M20x1,5	G 2	14,4	14,5	15,4				
DWO 200	378	390,5	197	197	239	239	74	62,5	PG11	M20x1,5	G 2	15,7	16,2	17,1				
DWO 300	416	394,5	230/241	197	244	239	78	80	PG13,5	M20x1,5	G 2½	-	19,4	19,4				
DWO 400	455	455	230/241	230/241	244	244	78	80	PG13,5	M20x1,5	G 2½	-	22,4	22,4				

[1]= Solo trifase
[2]= Solo monofase

ELETTROPOMPE CENTRIFUGHE A GIRANTE APERTA

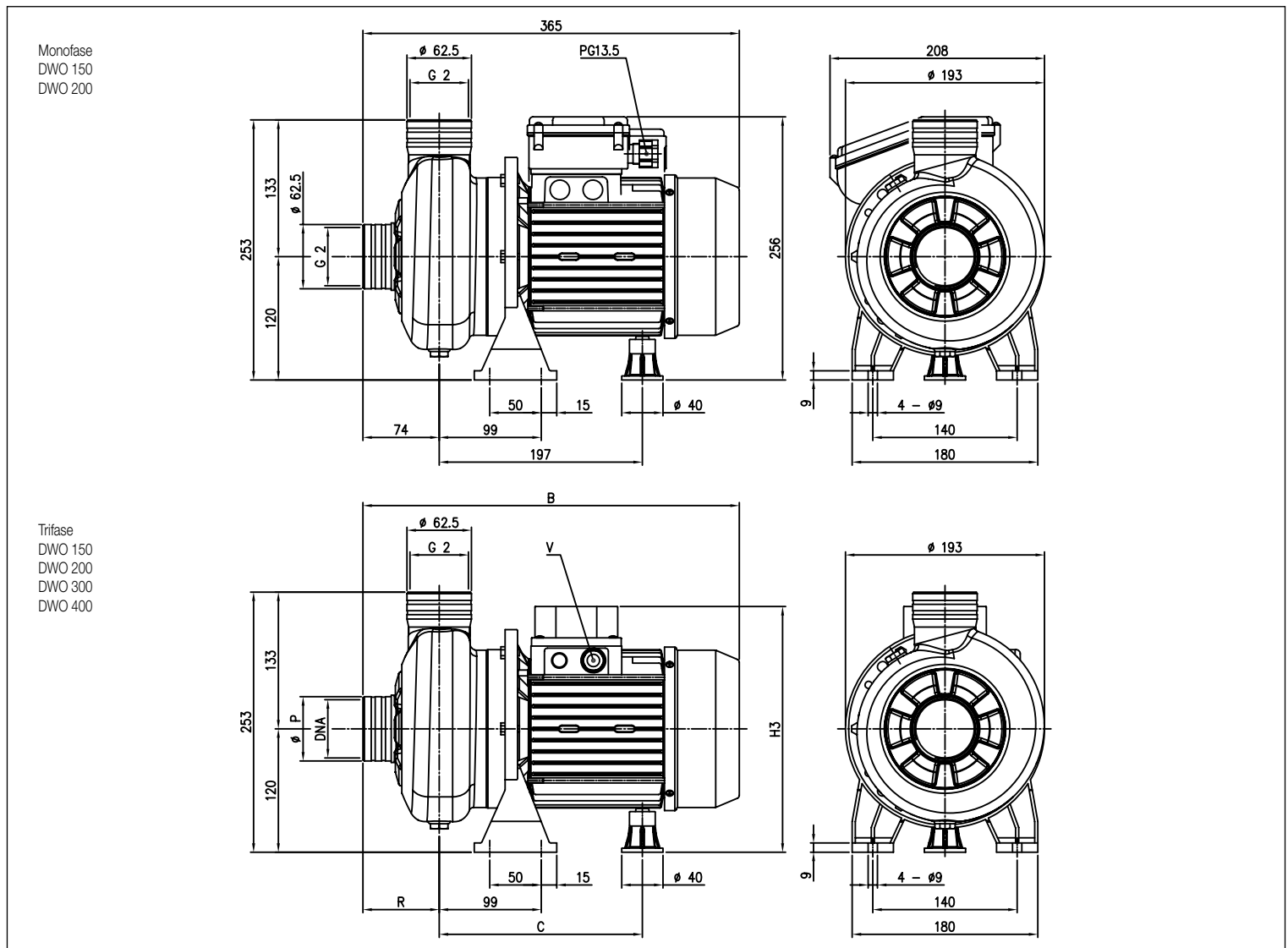
in AISI 304

VISTA IN SEZIONE



TABELLA MATERIALI

Rif.	Nome	Materiale	Rif.	Nome	Materiale
1	Corpo pompa	EN 1.4301 (AISI 304)	25	Tappo scarico	AISI 303
3	Supporto motore	Alluminio	26	Anello OR [3]	NBR
4	Disco porta tenuta	EN 1.4301 (AISI 304)	30	Rondella paraspruzzi	EN 1.4301 (AISI 304)
6	Albero	EN 1.4301 (AISI 304) Parte in contatto con il liquido	32	Linguetta	AISI 316
7	Girante	EN 1.4301 (AISI 304)	34	Dado girante	EN 1.4301 (AISI 304)
11	Tenuta meccanica	Ceramica/Carbone/NBR	42	Piedino	Alluminio
12	Cassa motore	-	50	Distanziale piedino	-
13	Coperchio motore	Alluminio	52	Scatola porta condensatore [2]	PP
14	Ventola	PP	56	Guarnizione coprimorsettiera	NBR
15	Copriventola	Fe P04 zincato	75	Rondella	EN 1.4301 (AISI 304)
16	Morsettiera	-	76	Rondella	EN 1.4301 (AISI 304)
17	Coprimorsettiera [1]	Alluminio	77	Anello OR	NBR
18	Anello paraspruzzi	NBR	78	Anello OR	NBR
19	Cuscinetto (lato pompa)	-	90	Guarnizione scatola coprimorsettiera [2]	NBR
20	Cuscinetto (lato motore)	-	92	Anello tenuta	-
21	Anello compensatore	Acciaio C70	93	Anello tenuta	-
22	Tirante	Fe 42 zincato	110	Motoprotettore [2]	-
23	Condensatore [2]	-	200	Vite (corpo pompa)	Acciaio inox A2 UNI7323
24	Tappo carico	AISI 303			

[1]= Solo trifase [2]= Solo monofase

[3]= FKM per le versioni H-HS-HW-HSW

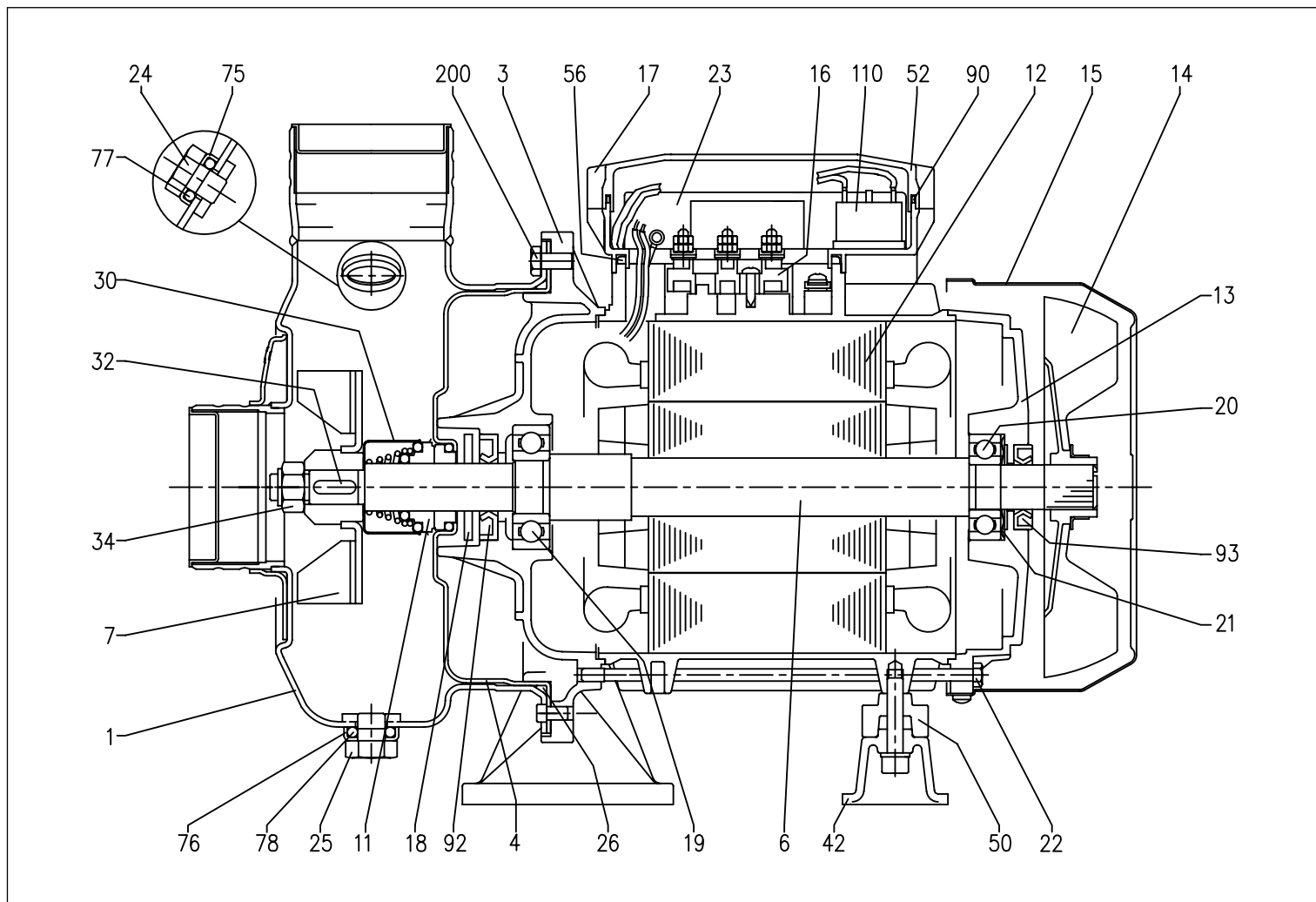
ELETTROPOMPE CENTRIFUGHE A GIRANTE APERTA

in AISI 304

TENUTA MECCANICA standard



TABELLA MATERIALI

Rif.	Nome	Materiale
A	Parte rotante	Ceramica
B	Parte fissa	Carbone
C	Anello OR	NBR
D	Anello OR	NBR
E	Anello OR	NBR
F	Molla	AISI 316L
G	Struttura/telaio	AISI 304

TENUTE MECCANICHE SPECIALI (a richiesta)

Rif.	Nome	Versione H	Versione HS	Versione HW	Versione HSW
A	Parte rotante	Ceramica	Carburo di Silicio	Carburo di Tungsteno	Carburo di Silicio
B	Parte fissa	Carbone	Carburo di Silicio	Carburo di Tungsteno	Carburo di Tungsteno
C	Anello OR	FKM	FKM	FKM	FKM
D	Anello OR	FKM	FKM	FKM	FKM
E	Anello OR	FKM	FKM	FKM	FKM
F	Molla	AISI 316L	AISI 316L	AISI 316L	AISI 316L
G	Struttura/telaio	AISI 304	AISI 316	AISI 316	AISI 316

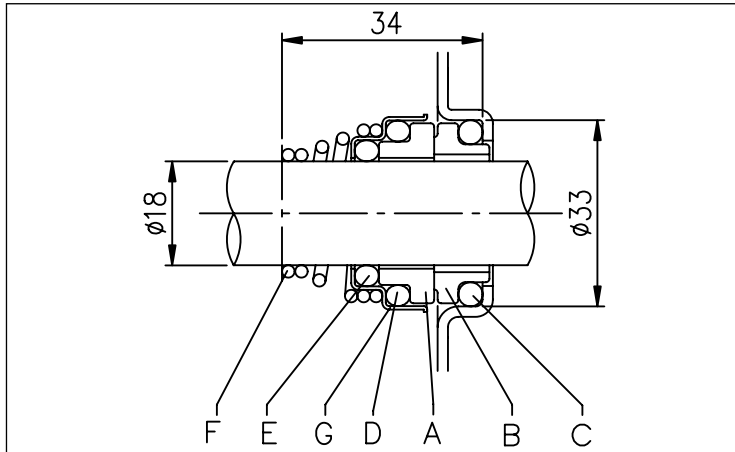
Rif.	Nome	Versione Q1AVGG	Versione AQ1EGG	Materiale Versione VAEGG	Versione Q1U3EGG	Versione U3BEGG
A	Parte rotante	Carburo di Silicio	Carbone metallizzato	Ceramica	Carburo di Silicio	Carburo di Tungsteno
B	Parte fissa	Carbone metallizzato	Carburo di Silicio	Carbone metallizzato	Carburo di Tungsteno	Grafite
C	Anello OR	FKM	EPDM	EPDM	EPDM	EPDM
D	Anello OR	FKM	EPDM	EPDM	EPDM	EPDM
E	Anello OR	FKM	EPDM	EPDM	EPDM	EPDM
F	Molla	AISI 316	AISI 316	AISI 316	AISI 316	AISI 316
G	Struttura/telaio	AISI 316	AISI 316	AISI 316	AISI 316	AISI 316

TABELLA DATI ELETTRICI

Modello Monofase 230V	Modello Trifase 230/400V	P ₂		Efficienza		Condensatore Monofase		Efficienza (%) Trifase			P ₁		Corrente Assorbita [A]		
		[HP]	[kW]	Monofase	Trifase	μF	V _c	50%	75%	100%	Monofase [kW]	Trifase [kW]	Monofase 230V	Trifase 230V	Trifase 400V
DWO 150 M	DWO 150	1,5	1,1	-	IE2	35	450	79,7	82,5	83,0	1,36	1,80	6,8	5,6	3,2
-	DWO 150	1,5	1,1	-	IE3	-	-	83,0	85,8	85,6	-	1,77	-	5,8	3,3
DWO 200 M	DWO 200	2	1,5	-	IE2	40	450	78,6	83,0	84,2	2,05	1,78	9,0	6,3	3,7
-	DWO 200	2	1,5	-	IE3	-	-	82,7	86,1	87,0	-	1,72	-	6,6	3,8
-	DWO 300	3	2,2	-	IE2	-	-	83,1	85,7	86,2	-	2,55	-	7,8	4,5
-	DWO 300	3	2,2	-	IE3	-	-	86,2	87,0	86,0	-	2,55	-	8,2	4,7
-	DWO 400	4	3	-	IE2	-	-	85,0	86,7	86,3	-	3,48	-	10,6	6,1
-	DWO 400	4	3	-	IE3	-	-	85,9	87,5	87,1	-	3,44	-	11,1	6,4

TABELLA DATI RUMOROSITÀ

Modello Monofase 230V	Modello Trifase 230/400V	P ₂		L _{pa} - dB(A)*
		[HP]	[kW]	
DWO 150 M	DWO 150	1,5	1,1	<70
DWO 200 M	DWO 200	2	1,5	
-	DWO 300	3	2,2	
-	DWO 400	4	3	

* Valore medio di rumorosità rilevato a distanza di 1m dall'elettropompa.
Tolleranza ± 2,5 dB.